

德实 Planox® - PM

机械离合器



Planox® - PM 离合器



图. 1
型号 PM

DESCH Planox® 离合器是可接合/可分解的干式摩擦离合器，通过摩擦传递扭矩。这些离合器允许驱动机器或机械组的快速加速。通过摩擦离合器连接的机器受到保护，以防止由于操作期间或接合/分离过程中的峰值扭矩而发生的损坏。在启动的Planox®的情况下，离合器通过换档杆接合。当离合器接合时，不包括相邻轴承的额外轴向载荷。内置碟形弹簧具有以下特殊优势：

1. 接合过程中峰值扭矩的限制
2. 扭矩精确设定和限制。
3. 相对较大的磨损会自动重新调整
因此维护成本低。

图2显示了带有和不带弹簧的离合器的扭矩曲线。驱动或驱动机器处于非常重要的状态。



图. 2



图.3
型号PMA

图. 4 描述了可以自动调整的最大的离合器扭矩曲线。
1毫米非常平坦。
曲线的这种有利特性不能通过柔性杠杆或螺旋弹簧来实现。

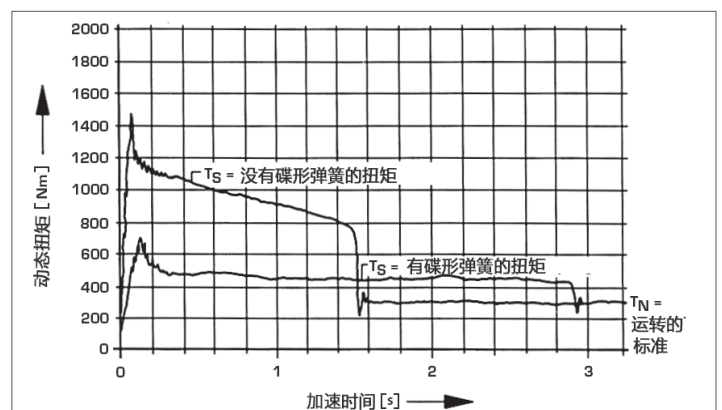
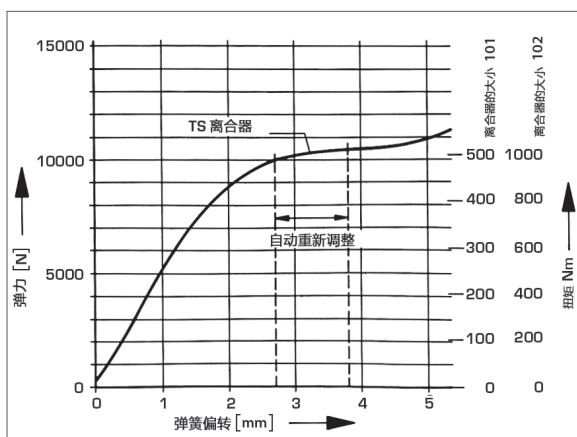

带有钟罩和外轴承的Planox®摩擦离合器已经开发出来适用于柴油发动机。它可用作机械，气动或液压驱动的离合器。包括轴承的完整离合器安装在钟罩壳体中，该钟罩壳体与发动机组合。这种设计在技术和经济上取得了成功。离合器壳体中，输出轴的大尺寸轴承可以通过弹性联轴器或滑轮输出动力。输出轴端的可调节的径向载荷见第8页的表格中函数。

飞轮和飞轮壳体连接符合美国 SAE标准J 617和J 621。飞轮的连接尺寸符合美国标准J 620d和VDMA标准板24 380.我们已经调整了离合器的连接尺寸和钟罩来适应这些标准。假设在发动机上观察到SAE标准，可以在不使用间隔环的情况下安装Planox®离合器。柴油发动机的离合器尺寸是在与发动机制造商的合作中选择的。在频繁接合/分离或大质量加速的情况下，必须检查离合器的热负荷。

PMW 型号机械操作

图. 5 型号 PMW
带球轴承变速 - 型号 61-143
带滑环变速 - Size 163-183

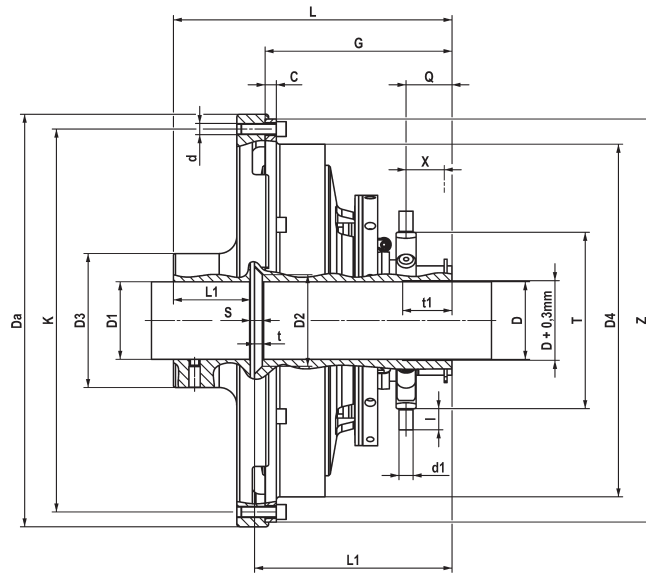

尺寸 mm • 可以仓库发货

尺寸	扭矩 T_u Nm	最大速度 ¹⁾ 型号		C	D_a	D 和 D_1 先导孔	D 和 d_1 ³⁾ (H7) 最大	D_2	D_3	D_4	d 螺栓规格 x ϕ	d_1
		PMW rpm	PMF rpm									
• 61	230	3500	3500	15	225	18	34	50	65	-	6 x M 8	14,5
• 71	320	3350	3350	16	250	18	45	65	80	-	8 x M 8	14,5
• 81	440	3000	3200	16	275	18	45	65	80	-	6 x M 10	14,5
• 101	740	2500	3000	20	325	28	60	90	105	-	8 x M 10	16,5
• 102	1450	2500	3000	44	325	28	60	90	105	-	8 x M 10	16,5
• 111	1000	2200	2850	20	365	28	60	90	105	-	8 x M 10	16,5
• 112	2000	2200	2850	44	365	28	60	90	105	-	8 x M 10	16,5
• 142	2900	1700	2500	12	480	48	90	125	155	400	8 x M 12	16,5
• 143	4400	1700	2500	12	480	48	90	125	155	400	8 x M 12	16,5
163	6600	1550	2200	16	530	58	100	130	170	450	8 x M 12	20
182	6000	1400	1960	16	585	68	110	130	185	500	8 x M 16	20
183	9000	1400	1960	16	585	68	110	130	185	500	8 x M 16	20

1) 如果外部部件由铸铁EN-GJL-250 (GG 25) 制成, 则速度适当。
更高的速度 (最大速度外观类型PMF), 这些部件由EN-GJL-400-15 (GGG40) 组成。

2) 外部定心Z: 尺寸61 - 143 ISO j 7, 尺寸161 - 183 ISO js 7。

3) 键槽通常按照DIN 6885/1执行。离合器和法兰盘各使用1个固定螺钉, 移动到键槽180°。

操作系统请参见第9-10页。
离合器的选择见第11



图. 6
Planox®离合器, PMW型, 用于沙坑船的组合传动装置,
包括DESCH Conax® 离合器。

PMF 型号机械操作

图. 7 型号 PMF
带球轴承变速 - 型号 61-143
带滑环变速 - 163-183

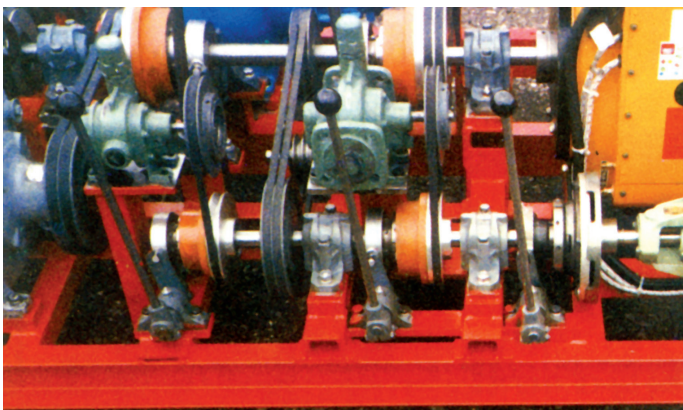
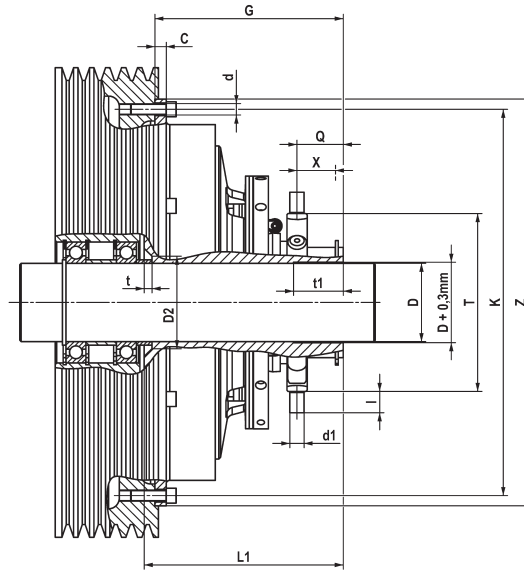

尺寸 mm • 可以仓库发货

尺寸	G	K	L	L1	L2	I	Q	S	T	t	t1	X	Z2)	套管上的作用力		质量 (kg)	
														N	PMW	PMF	
• 61	114	200,02	164	122	40	18	35	8	105	6	35	25,5	215,9	650	9,9	6,5	
• 71	114	222,25	179	122	55	18	35	8	130	6	35	25,5	241,3	750	13,8	9,2	
• 81	114	244,48	179	122	55	18	35	8	130	6	35	25,5	263,52	950	16,3	10,8	
• 101	155	295,28	244	170	70	20	49	15	160	11	45	37	314,32	1150	34,2	23,6	
• 102	179	295,28	268	194	70	20	49	15	160	11	45	37	314,32	1150	40,5	29,8	
• 111	155	333,38	244	170	70	20	49	15	160	11	45	37	352,42	1500	39,3	26,4	
• 112	179	333,38	268	194	70	20	49	15	160	11	45	37	352,42	1500	46,8	33,9	
• 142	184	438,15	313	199	110	20	50	15	215	11	45	37	466,72	1750	88	60	
• 143	208	438,15	337	223	110	20	50	15	215	11	45	37	466,72	1750	102	74	
163	265	488,92	404	280	120	30	65	15	230	11	70	50	517,52	1900	163	123	
182	235	542,92	386	250	130	30	65	17	250	11	70	50	571,5	2300	178	124	
183	265	542,92	416	280	130	30	65	17	250	11	70	50	571,5	2300	206	151	

质量和质量惯性矩指的是最大的孔。



图. 8
Planox®离合器型PMA 143/1安装在DAF柴油发动机DKT 1160上，
用于驱动船首舵。

PMA 带外部轴承

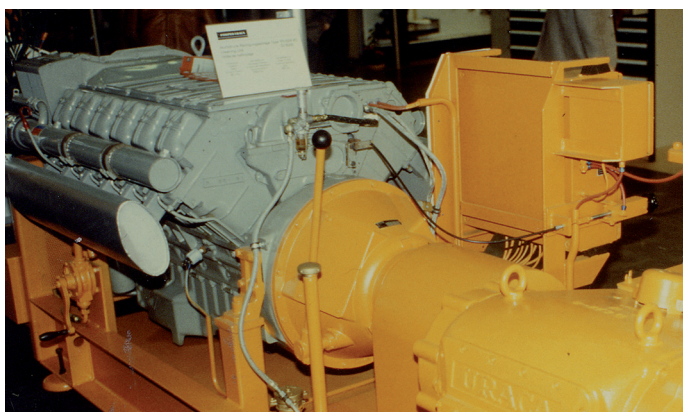

图. 9
可以在两侧交替安装
激活杆。

尺寸单位为mm • 或英寸

尺寸	箱体连接 SAE-Size	扭矩	最大速度 rpm ⁻¹	C	C ₁	D ⁽¹⁾	D ₁ ⁽³⁾	D ₂	D ₃	D ₄	D ₅ ⁽¹⁾	d 洞的数量 x Ø	F	G	G ₁	G ₂
		T _ü Nm														
61	-6-5-4-3	230	3500	15	8	30	2,047 52	2 1/2 63,5	5 127	7 1/4 184,2	105	6x8,5	72,5	1 3/16 30,2	2 13/16 71,4	1/2 12,7
71	-6-5-4-3	320	3350	16	8	30	2,047 52	2 1/2 63,5	-	8 1/8 206,2	105	8x8,5	72,5	1 3/16 30,2	2 13/16 71,4	1/2 12,7
81	-5-4-3	440	3200	16	8	40	2,441 62	3 76,2	-	8 7/8 225,6	130	6x10,5	72,5	2 7/16 62	3 15/16 100,1	1/2 12,7
101	-4-3-2-1	740	3000	20	10	55	2,835 72	3 76,2	7 1/4 196,85	10 7/8 276,4	130	8x11	95	2 1/8 53,8	3 15/16 100,1	5/8 15,7
111	-4-3-2-1	1000	2850	20	10	55	2,835 72	-	8 203,2	12 3/8 314,32	130	8x11	95	1 9/16 39,6	3 15/16 100,1	1 1/8 28,4
112	-3-2-1-0	2000	2850	44	12	60	2,835 72	-	8 203,2	12 3/8 314,32	140	8x11	95	1 9/16 39,6	3 15/16 100,1	1 1/8 28,4
142	-1-0-00	2900	2500	12	16	70	3,150 80	4 101,6	8 3/4 222,25	16 1/8 409,4	180	8x13,5	118,5	1 25,4	3 15/16 100,1	1 1/8 28,4
143	-1-0-00	4400	2500	12	16	70	3,150 80	4 101,6	8 3/4 222,25	16 1/8 409,4	180	8x13,5	118,5	1 25,4	3 15/16 100,1	1 1/8 28,4
163	-0-00	6600	2200	16	18	80	3,937 100	4 1/8 104,6	10 254	18 1/8 460,2	190	8x13,5	145	5/8 15,7	3 15/16 100,1	1 1/8 28,4
182	-0-00	6000	1960	16	18	80	3,937 100	4 1/8 104,6	-	19 5/8 498,3	190	6x18	145	5/8 15,7	3 15/16 100,1	1 1/4 31,8
183	-0-00	9000	1960	16	18	90	3,937 100	4 1/8 104,6	-	19 5/8 498,3	220	6x18	145	5/8 15,7	3 15/16 100,1	1 1/4 31,8

箱体尺寸

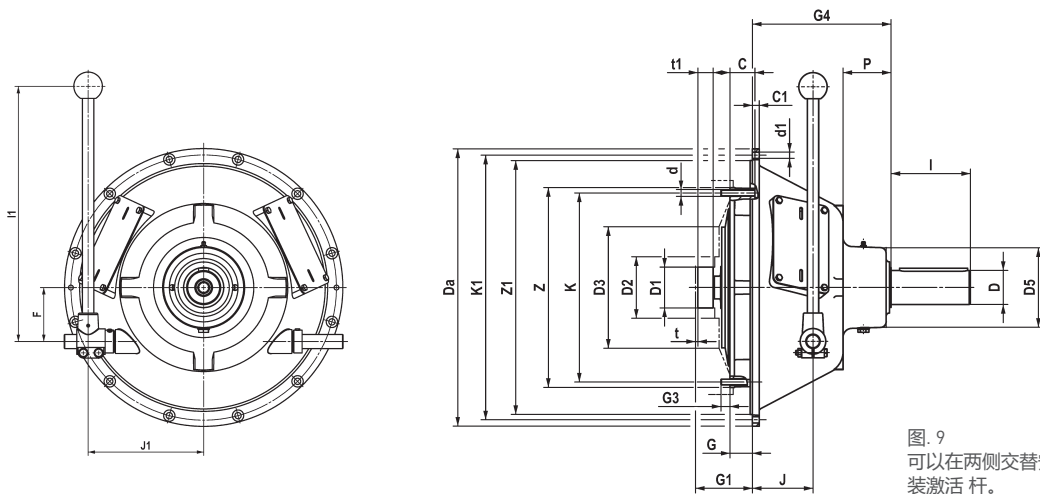
SAE-箱体		6	5	4	3	2	1	0	00
Z1 ⁽²⁾	inch	10 1/2	12 3/8	14 1/4	16 1/8	17 5/8	20 1/8	25 1/2	31
	mm	266,7	314,32	361,95	409,58	447,68	511,17	647,7	787,4
K1	inch	11 1/4	13 1/8	15	16 7/8	18 3/8	20 7/8	26 3/4	33 1/2
	mm	285,75	333,37	381	428,62	466,72	530,22	679,45	850,9
Da	inch	12 1/8	14	15 7/8	17 1/4	19 1/4	21 3/4	28	34 3/4
	mm	307,97	355,6	403,22	450,85	488,95	552,45	711	883
孔的数量-Ø d1		8	8	12	12	12	12	16	16
		11	11	11	11	11	11	13,5	13,5



图. 10
Planox®离合器类型PMA-HR 183/0与最大的破碎机之一的福伊特涡轮联轴器650 TG合作。发动机输出P = 550 kW, n = 2100 rpm

尺寸单位为mm • 或英寸

尺寸	G ₃	G ₄	J	K	l ¹⁾	l ₁ ¹⁾	p ¹⁾	t	t ₁	Z ²⁾	J1 带 SAE-箱体							
											6	5	4	3	2	1	0	00
61	$\frac{3}{8}$ 9,7	$5 \frac{9}{16}$ 141,288	51,5	$7 \frac{7}{8}$ 200,02	80	400	34	$\frac{1}{16}$ 1,583	$\frac{11}{16}$ 17,463	$8 \frac{1}{2}$ 215,9	160	175	175	195	-	-	-	-
71	$\frac{1}{2}$ 12,7	$5 \frac{9}{16}$ 141,288	51,5	$8 \frac{3}{4}$ 222,25	80	400	34	$\frac{1}{16}$ 1,583	$\frac{11}{16}$ 17,463	$9 \frac{1}{2}$ 241,3	160	175	175	195	-	-	-	-
81	$\frac{1}{2}$ 12,7	$7 \frac{1}{16}$ 179,388	47	$9 \frac{5}{8}$ 244,48	110	400	59	$\frac{1}{16}$ 1,583	$\frac{3}{4}$ 19,05	$10 \frac{3}{8}$ 263,52	-	170	220	210	-	-	-	-
101	$\frac{1}{2}$ 12,7	$8 \frac{5}{8}$ 219,075	78	$11 \frac{5}{8}$ 295,28	110	450	78	$\frac{1}{16}$ 1,583	$1 \frac{1}{8}$ 28,58	$12 \frac{3}{8}$ 314,32	-	-	190	205	205	225	-	-
111	$\frac{7}{8}$ 22,4	$9 \frac{1}{4}$ 234,95	78	$13 \frac{1}{8}$ 333,38	110	450	94	$\frac{1}{16}$ 1,583	$1 \frac{1}{4}$ 31,75	$13 \frac{7}{8}$ 352,42	-	-	190	205	205	225	-	-
112	$\frac{7}{8}$ 22,4	$9 \frac{5}{8}$ 244,475	107	$13 \frac{1}{8}$ 333,38	140	450	84	$\frac{1}{16}$ 1,583	$1 \frac{1}{4}$ 31,75	$13 \frac{7}{8}$ 352,42	-	-	-	205	205	225	240	-
142	$\frac{7}{8}$ 22,4	$13 \frac{3}{4}$ 349,255	140	$17 \frac{1}{4}$ 438,15	140	600	79,5	$\frac{1}{8}$ 3,175	$1 \frac{1}{2}$ 38,1	$18 \frac{3}{8}$ 466,72	-	-	-	-	-	260	320	325
143	$\frac{7}{8}$ 22,4	$14 \frac{1}{2}$ 368,3	140	$17 \frac{1}{4}$ 438,15	140	600	98,5	$\frac{1}{8}$ 3,175	$1 \frac{1}{2}$ 38,1	$18 \frac{3}{8}$ 466,72	-	-	-	-	-	260	320	320
163	$\frac{7}{8}$ 22,4	$16 \frac{11}{16}$ 423,863	205	$19 \frac{1}{4}$ 488,92	170	750	79,5	$\frac{1}{8}$ 3,175	$1 \frac{3}{4}$ 44,45	$20 \frac{3}{8}$ 517,52	-	-	-	-	-	-	310	360
182	$1 \frac{1}{4}$ 31,8	$16 \frac{11}{16}$ 423,863	205	$21 \frac{3}{8}$ 542,92	170	750	79,5	$\frac{1}{8}$ 3,175	$1 \frac{3}{4}$ 44,45	$22 \frac{1}{2}$ 571,5	-	-	-	-	-	-	310	360
183	$1 \frac{1}{4}$ 31,8	$18 \frac{1}{4}$ 463,55	205	$21 \frac{3}{8}$ 542,92	170	750	119,5	$\frac{1}{8}$ 3,175	$1 \frac{3}{4}$ 44,45	$22 \frac{1}{2}$ 571,5	-	-	-	-	-	-	310	360

1) 这些尺寸不符合SAE，轴端尺寸符合DIN 748标准，
D = 50 m6以上D = 50 k6

2) 外定心Z:
尺寸61 - 143 ISO j 7;
尺寸163 - 183 ISO js 7
居中Z1:
SAE外壳6 - 2 ISO j 7;
SAE 1 - 00 ISO js 7.

3) 应根据ISO j制作合适的孔。选择离合器参见第11页。允许的径向载荷见第8页。

转动惯量和质量见第5页。操作系统见第9页和第10页。
Planox®离合器，带有钟罩的PMA型，已按照发动机制造商的要求分配给柴油发动机。可根据要求提供发动机/离合器。Planox®离合器的安装尺寸符合SAE标准J 617, J 620 d和J 621。VDMA标准表24 380。



图. 11

允许的径向载荷 f_r 将根据以下公式，以切向力 f_n 和因子 a 计算：

$$F_R = F_N \cdot A$$

$$F_N = \frac{P \cdot 9550}{n \cdot r} \quad [N]$$

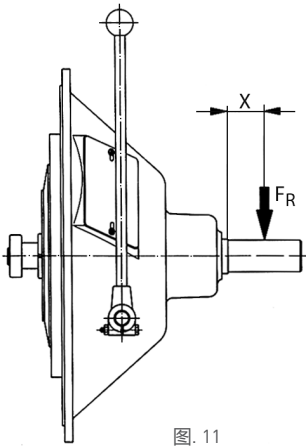
驱动类型：	=	Factor A
打开平皮带驱动器	=	4
用张紧轮滑动	=	2,5
V带传动	=	2,5
齿轮或链传动	=	1,25
V型皮带轮或链条传动的半径 m	=	r

尺寸	速度 rpm	型允许最大负载 [N] PMA 距离 X (mm)					PMA 型号SAE-箱体的质量 [kg]							
		25	50	75	100	125	6	5	4	3	2	1	0	00
61	1000	3500	3100				18,4	18,7	20,3	21,4	-	-	-	-
61	2000	2900	2600											
61	3000	2500	2300											
61	3500	2400	2200											
71	1000	3500	3100				22,0	22,3	23,8	24,9	-	-	-	-
71	2000	2900	2600											
71	3000	2500	2300											
71	3350	2400	2200											
81	1000	6000	5600	5100			-	26,5	28,3	29,5	-	-	-	-
81	2000	4900	4500	4200										
81	3000	4300	4000	3700										
81	3200	4200	3900	3600										
101	1000	14300	11500	10400			-	-	56	55	58	55	-	-
101	2000	12500	10500	9000										
101	3000	10500	9500	8000										
111	1000	14500	12000	11000			-	-	59	58	61	58	-	-
111	2000	12500	11000	10000										
111	2850	10500	10000	9500										
112	1000	19000	17000	13500			-	-	-	70	73	76	86	-
112	2000	17000	15000	12500										
112	2850	14000	13500	12000										
142	500	27600	26000	24800	23600		-	-	-	-	-	142	161	179
142	1000	26000	24000	22000	19200									
142	2000	24000	22000	20000	17500									
142	2500	22000	20000	19000	16000									
143	500	32000	26500	23900	22800		-	-	-	-	-	157	176	194
143	1000	27000	24000	21000	18500									
143	2000	25000	22000	20000	17000									
143	2500	24000	22000	19500	16500									
163	500	35000	34000	32500	31000	29000	-	-	-	-	-	-	260	297
163	1000	28000	27000	26000	25000	23000								
163	1500	26500	26000	25000	24000	22000								
163	2200	24000	23000	22500	21500	20000								
182	500	33000	32000	30500	29500	26600	-	-	-	-	-	-	263	300
182	1000	31000	30000	28000	26000	22000								
182	1500	27500	26500	25500	23500	20000								
182	1960	25000	24000	23000	21000	18500								
183	500	48000	46000	44000	40000	37000	-	-	-	-	-	-	303	339
183	1000	41000	39500	38000	36500	34500								
183	1500	37000	35500	35000	32500	31000								
183	1960	34500	33000	31500	28000	27000								

这些指示是指5.000小时。10.000小时乘以0.8; 15000小时乘以0.68小时。

机械操控类型

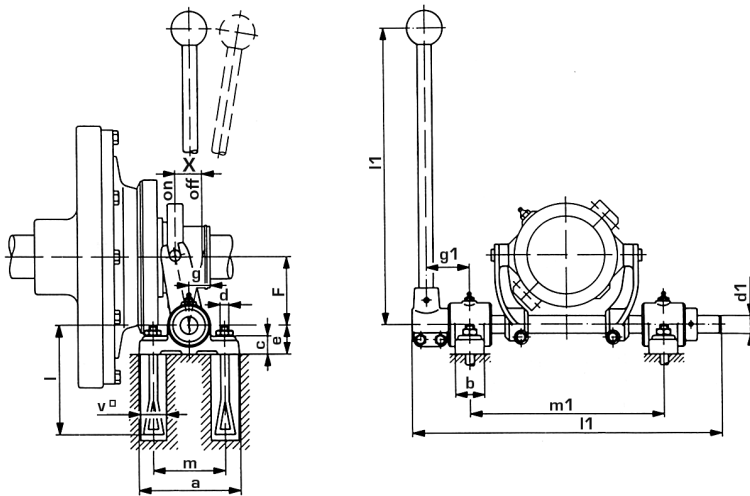

注意：
当离合器运行滑环时
必须是无负载的。如有必要，应支持手柄。

图12用于Planox®PMW和PMF的SH型。

尺寸 mm

尺寸等级	离合器尺寸	a	b	c	d	d ₁	e	F	g ca.	g ₁	l	l ₁	l ₂	m	m ₁	v	X	质量 大约kg
6-0	61; 71; 81	110	35	18	M10	20	30	72,5	22	45	160	400	355	75	225	50	25,5	4,2
10-0	101; 102; 111; 112	140	40	25	M12	25	40	95	30,5	60	160	450	430	100	270	50	37	9,5
14-0	142; 143	140	40	25	M12	30	40	117,5	35	65	160	600	490	100	310	50	37	13
16-0	163; 182; 183	160	45	25	M12	35	50	145	40	70	160	750	565	120	365	50	50	18

操作系统 气动/机械



图13 a. 气动/机械驱动系统
Planox®离合器, PM型, 带手动4通阀。



图14 Planox®的气动/机械驱动离合器,
PM型带电磁四通阀

气动元件

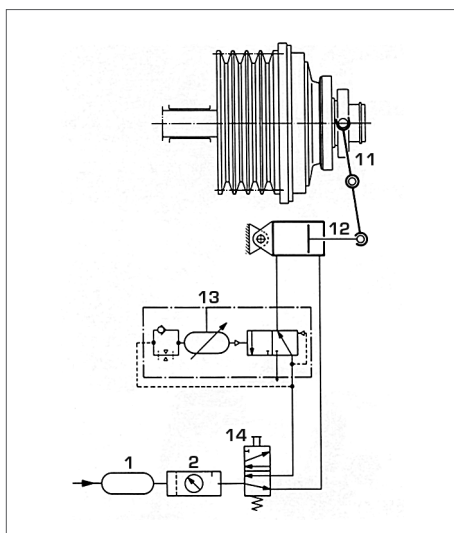
- 1. 压缩空气罐:** 压缩空气储存到最大压力的罐。
- 2. 维护单元:** 维护单元由过滤器, 减压阀和线路加油器组合而成。
- 11. 激活设备**
- 12. 双作用气缸**
- 13. 时间控制阀:** 阀门将延迟空气的释放, 并将工作线路与压力连接线路, 匹配空气。
- 14. 四通阀:** 用于主空气管与受控管道的交替连接。受控制的管道与大气。
- 15. 四通电磁阀:** 通过分别关闭或中断电路, 允许将受控制的导管交替连接到主管道和大气。可根据要求提供根据激活条件的激活系统。

操作系统气动/机械

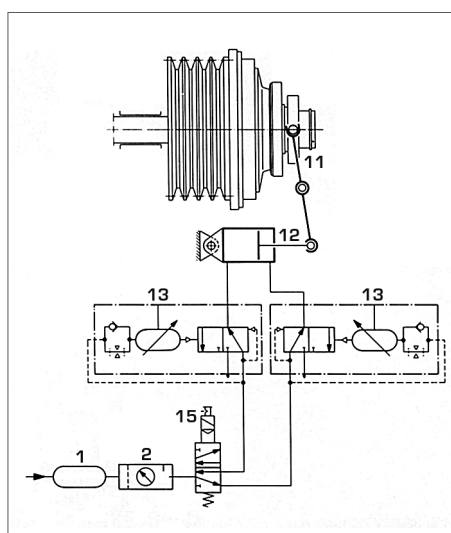

图. 15 SPWF 型用于 Planox® 离合器 PMW 和 PMF



图16 型号 SPA 用于 Planox® 离合器 PMA 可以从适当的离合器获取接合力

尺寸单位 mm

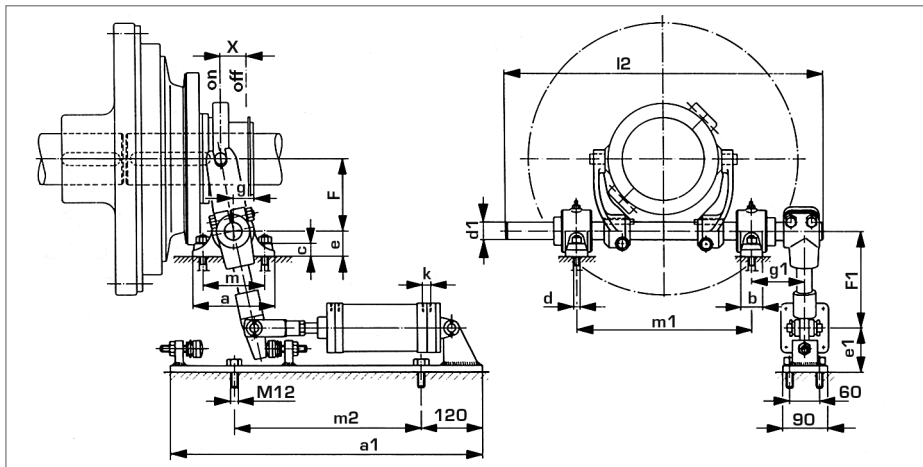
尺寸等级	离合器尺寸	a	a ₁	b	c	d	d ₁	e	e ₁	J	J ₁
6-0	61; 71; 81	110	610	35	18	M10	20	30	85	见页面 6-7	
10-0	101; 102; 111; 112	140	610	40	25	M12	25	40	85	见页面 6-7	
14-0	142; 143	140	610	40	25	M12	30	40	85	见页面 6-7	
16-0	163	160	610	45	25	M12	35	50	85	见页面 6-7	
18-0	182; 183	160	765	45	25	M12	35	50	95	见页面 6-7	

开关尺寸	离合器尺寸	F	F ₁	g	g ₁	k	l ₂	m	m ₁	m ²	X
6-0	61; 71; 81	72,5	228	20	59	M 18 x 1,5	385	75	225	365	25,5
10-0	101; 102; 111; 112	95	205	30,5	76	M 18 x 1,5	465	100	270	365	37
14-0	142; 143	117,5	255	35	81	M 18 x 1,5	525	100	310	365	37
16-0	163	145	232	40	86	M 18 x 1,5	600	120	365	365	50
18-0	182; 183	145	310	40	86	M 22 x 1,5	600	120	365	495	50

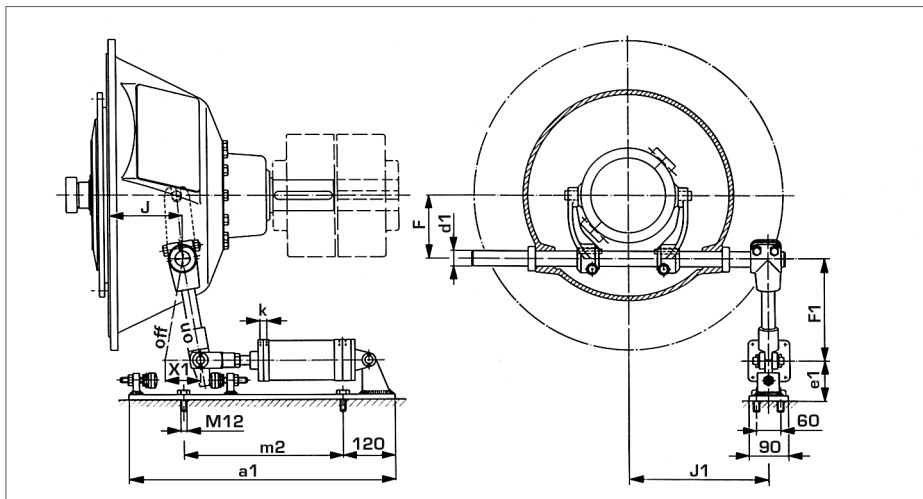
选择离合器尺寸

选择方向

定义和计算参考VDI2241, 第1页, 用于外部操作的离合器和制动器。

振动计算参考DIN 740.

我们可以根据特殊要求提供组件的扭转振动模拟。

符号具有以下含义:

n = 标称速度[rpm]

P = 驱动能力[kW]

S = 安全系数

$T_{\dot{u}}$ = 静态离合器扭矩[Nm]

一般原则下, 离合器的设计应该定向到最大载荷。这由待传递的扭矩量, 由高接合频率产生的摩擦热量, 或由大的惯性质量加速来构成。

必须非常小心地考虑离合器的尺寸, 以使其性能满足驱动要求。必须知道操作条件和性能数据, 以便选择正确尺寸和类型的离合器单元。

最重要的见以下

1. 驱动机型 (电动机, 柴油机等)
2. 容量 P [kW]
3. 标称速度和啮合速度 n [rpm]
4. 驱动机器的类型
5. 接合时的最大扭矩负载 T_L [Nm]
6. 惯性力矩 J_L 指离合器输出轴 [kgm²]
7. 每小时离合器接合次数 Sh [1/h]
8. 参与时间 t_s [s]
9. 环境温度 [°C]
10. 需要的离合器控制类型

选择离合器尺寸

根据离合器尺寸的选择

机械负荷

扭矩值 T_u = 离合器的静态扭矩 (Nm) 列于表中。
 所述扭矩值可以在恒定负载下传输。但是，在负载条件变化的情况下，必须考虑相应的操作因子“S”：这些可以在表格中找到。
 在接合或操作期间可能出现峰值扭矩，这取决于所连接的机器类型。离合器尺寸应始终朝向最大负载。
 考虑到安全系数“S”，以驱动能力 (P) 和额定速度 (n) 计算所需的静态离合器扭矩。

$$T_u = \frac{P}{n} \cdot 9550 \cdot S \text{ (Nm)}$$

根据离合器尺寸的选择

机械负载和摩擦工作

除了确保最佳的扭矩传递之外，摩擦离合器还必须能够承受在接合过程中产生的热量。
 众所周知，加速所需的50%的工作在此过程中转化为热量。如果机器在加速过程中机器也采取动力（即机器负载下的星形），那么摩擦功增加了离合器扭矩与负载扭矩之比。
 驱动器的热计算取决于许多不同的因素。我们将根据您的具体技术要求进行热计算，作为我们向您提供的基础。

驱动机	操作因素 „S“		
	负载标志的应用 *		
	G	M	S
电动机, 涡轮机 液压马达	1,2	1,6	1,8
活塞发动机 4-6个气瓶	2,0	2,5	2,8
活塞发动机 1-3个气瓶	2,2	2,8	3,2
服务faktor“S”的参考值			

服务faktor“S”的参考值

安全因素 „S“

根据工作机器类型分配负载特性

S	挖泥船	S	橡胶机械	S	水泵
S	斗式输送机	S	挤出机	S	活塞泵
S	起落架 (卡特彼勒)	M	压延	G	离心泵 (轻质液体)
M	起落架 (铁路)	S	捏合机	M	离心泵 (粘性液体)
M	机动绞车	M	搅拌机	S	柱塞泵
M	水泵	S	轧机	S	按泵
S	叶轮		木工机械		石头和粘土工作机器
S	刀头	S	剥皮机	S	破碎机
M	回转装置	M	刨床	S	旋转烤箱
	发电机, 变压器	G	木工机器	S	锤磨机
M	变频器	S	可视框架	S	球磨机
M	发电机		起重机	S	管磨机
M	焊接发电机	G	变幅齿轮	S	打浆机
	化学工业	S	旅行装备	S	砖压
M	冷却鼓	G	提升装置		纺织机械
M	搅拌机	M	回转装置	M	定量器
G	搅拌器 (液体材料)	M	伸缩臂架	M	印染机
M	搅拌器 (半液体材料)		塑料工业机械	M	制革桶
M	干燥鼓	M	挤出机	M	碎纸机
G	离心机 (轻)	M	压延	M	织机
M	离心机 (重型)	M	搅拌机		压缩机
	石油工业	M	破碎机	S	活塞式压缩机
M	管道泵		金属加工机	M	涡轮压缩机
S	旋转钻井设备	M	弯板机		金属轧机
	输送机	S	板式矫直机	S	板剪
M	坑头绞车	S	锤子	M	用于翻板的机械手
S	绕线引擎	S	金属计划机器	S	锭推
M	连接带式输送机	S	压力机	S	锭和板坯轧机列车
G	皮带输送机 (散装物料)	M	剪切	S	铸锭处理机械
M	皮带输送机 (单件货物)	S	锻压机	M	拉丝工作台
M	带式输送机	S	冲床	S	除垢机
M	链式输送机	G	副轴, 线轴	S	薄板轧机
M	圆形输送机	M	机床 (主传动)	S	重型和中型中厚板轧机
M	负载电梯	G	机床 (辅助驱动)	M	绕线机 (带状和线状)
G	面粉桶式输送机		食品工业机械	S	冷轧机
M	乘客电梯	G	装瓶和容器灌装机	M	链拖拉机
M	板式输送机	M	捏合机	S	方坯剪
M	螺旋输送机	M	捣碎桶	M	冷床
M	镇流器电梯	G	包装机	M	交叉拖拉机
S	倾斜式升降梯	M	甘蔗破碎机	M	滚轮台 (灯)
M	钢带输送机	M	甘蔗切割机	S	滚轮桌 (重型)
M	拖链式输送机	S	甘蔗厂	M	辊式矫直机
	鼓风机, 通风机	M	甜菜切割机	S	管焊机
M	旋转活塞式鼓风机	M	甜菜洗衣机	M	修剪剪刀
G	鼓风机 (轴向/径向)		纸机	S	裁剪剪刀
M	冷却塔风扇	S	伏辊压榨	S	连铸厂
M	诱导风扇	S	平滑缸	M	滚轮调整驱动器
G	涡轮鼓风机	M	搅碎机	S	机械手
	建筑机械	S	纸浆研磨机		洗涤机器
S	升降机	M	压延	M	干衣机
G	混凝土搅拌机	S	湿压机	M	洗衣机
S	道路施工机械	S	碎纸机		水处理
		S	吸压机	M	曝气机
		S	吸辊	M	螺旋除水器
		S	干燥缸		

气动Planox® 离合器调查问卷

编号 _____ 日期 _____
 公司 _____
 路 _____
 地点 _____
 需求 _____ 匹/订货单

报价号 no. _____ 日期 _____
 DESCH Antriebstechnik GmbH & Co. KG
 Postbox 1440
 59753 Arnsberg / Germany
 处理: _____

A. 应用

- 1) 类型 _____
- 2) 环境条件 (温度,湿度, 污染 etc.) _____

- 3)其他需求 (ATEX, 批准 根据 DIN EN 10204 etc.) _____

B. 驱动机 (原动力)

- 1) 驱动机器的类型 (例如电动机, 涡轮机或柴油机) _____
- 2) 功率 _____ kW 转速 _____ rpm
- 3) 驱动机器Nm的标称扭矩 _____ Nm
- 4) 最大。驱动机器的扭矩 _____ Nm
 (电动机的拉出扭矩)
- 5) 驱动机器的标称速度 _____ Nm
- 6) 驱动机器的最大速度 _____ Nm
- 7) 如果使用柴油发动机: 制造 _____ 型号 _____ 气缸数量 _____
- 8) 飞轮和飞轮壳体连接 (例如SAE数据和可能的草图) _____

C. 从动机

- 1) 驱动机器的类型 (例如发电机, 泵或压缩机) _____
- 2) 离合器在什么位置使用? (例如主驱动, 回转驱动或抽吸泵) _____
- 3) 驱动和从动机器之间的部件, 例如皮带传动, 齿轮等i = _____

D. 离合器

- 1) 耦合过程前的转速: 驱动部分 _____ rpm; 被驱动部分 _____ rpm
- 2) 参与过程*
 a) 静止状态 b) 在满载时的 c) 没有任何负载
- 3) 接合时的最大负载转矩 _____ Nm
- 4) 啮合后的最大负载扭矩 _____ Nm
- 5) 离合器后面的二级转动惯量 (kgm) , 相对于离合器轴kgm _____ kgm²
- 6) 是否需要一定的加速时间? _____ 秒。
- 7) 具有均匀时间分布的每小时耦合过程的数量 _____
- 8) 在非均匀时间分布的情况下最密集的连接序列
 (每个时间单位的参与/解除操作) _____
- 9) 啮合离合器小时/工作日的操作时间 _____ 小时/工作时间

E. 安装条件

发送图纸显示离合器的布置。

*在适用的项目下划线或交叉

联系方式

德实机械(平湖)有限公司
浙江省平湖市经济技术开发区兴平一路1680号3号厂房
电话: +86- 0573-85578988-818
传真: +86- 0573-85578989
邮箱: desch.china@desch.com
网站: www.desch.com



DESCH Antriebstechnik
GmbH & Co. KG
地址 1440
59753 Arnsberg/Germany
Kleinbahnstraße 21
59759 Arnsberg/Germany
电话 +49 2932 300 0
传真 +49 2932 300 899
www.desch.com

DESCH Canada Ltd.
240 Shearson Crescent
Cambridge
Ontario
Canada N 1T 1J6
电话 +1800 2631866
+1519 6214560
电话 +1519 6231169
desch.canada@desch.com

DESCH USA Inc.
3501 Embassy
Parkway
Suite 101
Akron
Ohio 44333
电话 +1 330 937 9030
电话 +1 330 937 9031
sales_usa@desch.com

DESCH Service Center
USA LP
4940 Merrifield Rd
Dallas
Texas 75236
电话 +1 469 221 2190
电话 +1 469 221 2191
desch.dallas@desch.com

DESCH Italy
Drive Technology
Ufficio di rappresentanza
in Italia
Via Cavriana, 3
20134 Milano/Italy
电话 +39 02 7391 280
电话 +39 02 7391 410
desch.italia@desch.com

DESCH do Brasil
Power Transmission S.A.
Rdv Edgar Máximo
Zambotto, s/n km 54
Campo Limpo Paulista, SP
CEP: 13.231-700
电话 +55 11 4039 8240
电话 +55 11 4039 8222
desch.brasilien@desch.com